

Економне рішення в компактному форматі

Підключення з виходу одним кабелем, двома кабелями або плоским провідником (nVent ERIFLEX Flexibar Advanced або готовою до використання плетеною шиною IBS/IBSB Advanced) залежно від моделі.

Запатентована конструкція з фіксацією гвинта і прозорою синьою кришкою.

Відкидна або знімна кришка

IP 20 захист від дотику

Луджений мідний або алюмінієвий блок забезпечує пряме підключення мідних або алюмінієвих провідників або через шпильку.

Суфікс AL у номері виробу означає луджений алюмінієвий блок.

Високий коефіцієнт заповнення (> 95%) забезпечує підключення провідника з або без шпильки.

Модульні блоки із клік-системою для складання багатопольсних блоків.

Запатентована унікальна конструкція. Забезпечує візуальний огляд проводу та підтвердження



































Легке кріплення: заціпка на DIN-рейку або монтаж на панель за допомогою гвинтів.

Слайдер IP20: забезпечує збереження захисту від дотику (IP20) для будь-якого із зазначених розмірів провідників. Гарантує правильне розташування маленького провідника по центру блока для оптимального механічного та електричного контакту.

- Відповідає стандартам UL 1059 або UL 1953 залежно від моделі
- Відповідає CSA® C22.2 NO. 158 залежно від моделі
- Проїшов тестування та сертифікацію за IEC 60947-7-1
- Номінал струму короткого замикання до 100 кА – див. UL файл E198301
- Напруга $U_i = 1000$ В AC / DC IEC, мінімум 600 В UL або 1000 В UL залежно від моделі
- Не містить галогенів
- Вогнестійкість за UL 94V-0
- Відповідає вимогам RoHS



Однополюсні розподільні блоки (серія UD) – Швидка інструкція з вибору

Позначення	Артикул	Типовий струм IEC	Макс. струм UL	Вихід: Кількість з'єднань	Вихід: Мін. та Макс. розмір провідника	Вихід: Кількість з'єднань	Вихід: Мін. та Макс. розмір провідника	Макс. робоча напруга IEC	Макс. робоча напруга UL
UD-80A	569010	80 A	85 A	 1 кабель	6-16 мм ²	 6 кабелів	2.5–16 мм ²	1,000 VAC/DC	600 VAC/DC
UDJ-125A	569020	125 A	150 A	 1 кабель	10-35 мм ²	 7 кабелів	2.5–16 мм ²	1,000 VAC/DC	600 VAC/DC
UDJ-160A	569030	160 A	200 A	 1 кабель	10-70 мм ²	 7 кабелів	2.5–16 мм ²	1,000 VAC/DC	600 VAC/DC
UD-250A	569040	250 A	255 A	 1 кабель	35-120 мм ²	 11 кабелів	2.5–35 мм ²	1,000 VAC/DC	600 VAC/DC
UDF-250A	569041	250 A	255 A	 Плоский провідник	Flexibar 3X9X0.8–6x15.5x0.8	 6 кабелів	2.5–16 мм ²	1,000 VAC/DC	600 VAC/DC
UD-400112AL	569252	400 A	335 A	 1 кабель	95-185 мм ²	 12 кабелів	2.5–10 мм ²	1,000 VAC, 1,500 VDC	1,000 VAC/DC
UD-400112CU	569052	400 A	335 A	 1 кабель	96-185 мм ²	 12 кабелів	2.5–10 мм ²	1,000 VAC, 1,500 VDC	1,000 VAC/DC
UD-400212AL	569251	400 A	400 A	 2 кабелі	35-95 мм ²	 12 кабелів	2.5–10 мм ²	1,000 VAC, 1,500 VDC	1,000 VAC/DC
UD-400212CU	569051	400 A	400 A	 2 кабелі	35-95 мм ²	 12 кабелів	2.5–10 мм ²	1,000 VAC, 1,500 VDC	1,000 VAC/DC
UD-400A	569050	400 A	335 A	 1 кабель	95-185 мм ²	 11 кабелів	2.5–35 мм ²	1,000 VAC/DC	600 VAC/DC
UDF-500A	569060	500 A	335 A	 Плоский провідник	Flexibar 4x15.5x0.8–8x24x1	 11 кабелів	2.5–35 мм ²	1,000 VAC/DC	600 VAC/DC
UD6C500AL	569201	500 A	380 A	 1 кабель	95-240 мм ²	 6 кабелів	10-50 мм ²	1,000 VAC, 1,500 VDC	1,000 VAC/DC
UDF6C500AL	569202	500 A	475 A	 Плоский провідник	Flexibar 2x20x1–10x24x1 IBS/IBSB 50–100 мм ²	 6 кабелів	10-50 мм ²	1,000 VAC, 1,500 VDC	1,000 VAC/DC
UDF9C500AL	569204	500 A	490 A	 Плоский провідник	Flexibar 2x20x1–10x24x1 IBS/IBSB 50–100 мм ²	 9 кабелів	4-25 мм ²	1,000 VAC, 1,500 VDC	1,000 VAC/DC
UDF12C500AL	569206	500 A	500 A	 Плоский провідник	Flexibar 2x20x1–10x24x1 IBS/IBSB 50–100 мм ²	 12 кабелів	4-25 мм ²	1,000 VAC, 1,500 VDC	1,000 VAC/DC
UD9C630AL	569203	630 A	420 A	 1 кабель	120-300 мм ²	 9 кабелів	4-25 мм ²	1,000 VAC, 1,500 VDC	1,000 VAC/DC
UD2C12C630AL	569205	630 A	670 A	 2 кабелі	95-185 мм ²	 12 кабелів	4-25 мм ²	1,000 VAC, 1,500 VDC	1,000 VAC/DC
UDF12C800AL	569208	800 A	670 A	 Плоский провідник	Flexibar 2x20x1–10x32x1 IBS/IBSB 50–240 мм ²	 12 кабелів	4-25 мм ²	1,000 VAC, 1,500 VDC	1,000 VAC/DC
UD2C12C1000AL	569207	1000 A	760 A	 2 кабелі	35-240 мм ²	 12 кабелів	4-25 мм ²	1,000 VAC, 1,500 VDC	1,000 VAC/DC
UDF9C1000AL	569210	1000 A	840 A	 Плоский провідник	Flexibar 6x24x1–10x50x1 IBS/IBSB 120–240 мм ²	 9 кабелів	10-95 мм ²	1,000 VAC, 1,500 VDC	1,000 VAC/DC
UD2C9C1250AL	569209	1250 A	950 A	 2 кабелі	185-400 мм ²	 9 кабелів	10-95 мм ²	1,000 VAC, 1,500 VDC	1,000 VAC/DC



VECTOR VS

Однополюсні розподільні блоки



UD 80 A



UUDJ-125 A



UUDJ-160 A

- UD-80 A
- 80 A – IEC
- 85 A –

До шести кабелів

- Модульність: зберігаючи лише один вхід, блоки можна з'єднувати паралельно за допомогою перемички. Легке подвоєння нейтралі.

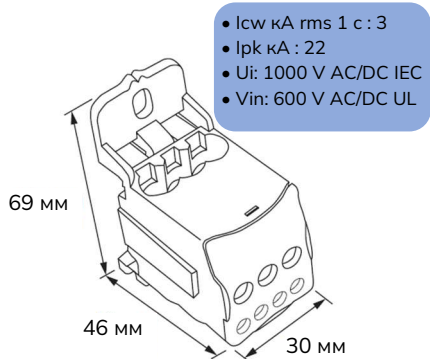

- UUDJ-125 A
- 125 A – IEC
- 150 A –

До семи кабелів

- Модульність: маючи лише один вхід, блоки можна під'єднати паралельно за допомогою перемички FSJ. Легке подвоєння нейтралі.

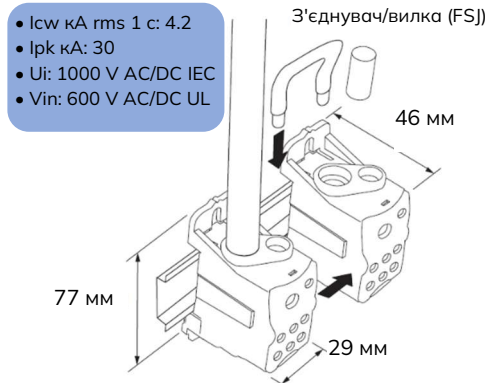

- UUDJ-160 A
- 160 A – IEC
- 200 A –

До семи кабелів

- Модульна конструкція: за наявності лише одного входу блоки можна з'єднати паралельно за допомогою перемички FSJ. Легке подвоєння нейтралі.

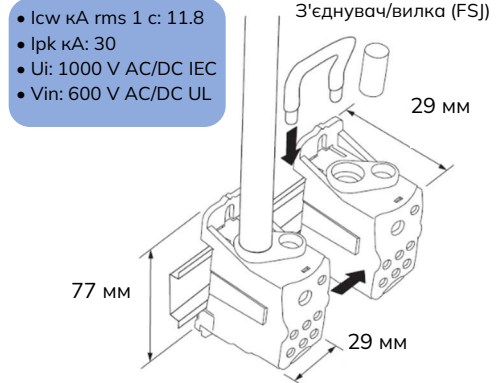

Кількість клем	Провідник	мм ²	Ø мм
x1		6-16	6.8
x6		2.5-6 (x4)	4.5
		2.5-16 (x2)	6.8

Жорсткий багатодротний кабель

Гнучкий багатодротний кабель

Артикул	Позначення		
569010	UD-80A	1	0.07 кг

Кількість клем	Провідник	мм ²	Ø мм
x1		10-35	10
x7		6-16 (x1)	6.8
		2.5-16	6.8
		(x4	(x6

Жорсткий багатодротний кабель

Гнучкий багатодротний кабель

Артикул	Позначення		
569020	UDJ-125 A	1	0.15 кг
569150	FSJ*	25	0.03

* Не має визнання UL®

Кількість клем	Провідник	мм ²	Ø мм
x1		10-70	12.3
x7		6-16 (x1)	6.8
		2.5-16	6.8
		(x4	(x6

Жорсткий багатодротний кабель

Гнучкий багатодротний кабель

Артикул	Позначення		
569030	UDJ-160 A	1	0.15 кг
569150	FSJ*	25	0.03

* Не має визнання UL®



Однополюсні розподільні блоки



UD 250



FLG 250

Забезпечує підключення Flexibar Advanced.



UDF 250A

UD-250 A

250 A – IEC

255 A –

- Icw kA rms 1 c: 24.5
- Ipk kA: 51
- Ui: 1000 V AC/DC IEC
- Vin: 600 V AC/DC UL

До одинадцяти кабелів

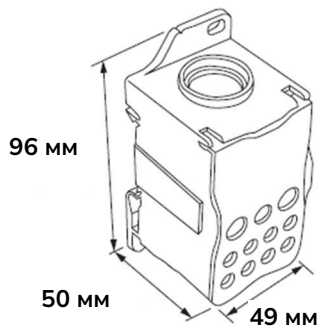

DIRECT FLG 250:
з Flexibar

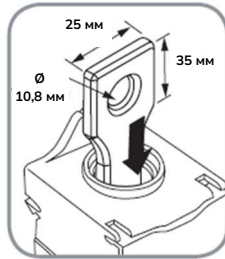

Пряме з'єднання між блоком і вимикачем.

Кількість клем	Провідник	мм ²	Ø мм
x1		35-120	15
x11		6-25 (x2) /	9
		6-35 (x2)	6.8
		2.5-16 (x5) 2.5-10 (x4)	6.1

Жорсткий багатодротяний кабель

Гнучкий багатодротяний кабель

Артикул	Позначення		
		1	кг
569040	UD-250A	1	0.42
569160	FLG250*	10	0.05

* Не має визнання UL і не відповідає IP20

UDF-250 A

250 A – IEC

255 A –

- Icw kA rms 1 c: 23.0
- Ipk kA: 23
- Ui: 1000 V AC/DC IEC
- Vin: 600 V AC/DC UL

Плоский провідник до шести кабелів

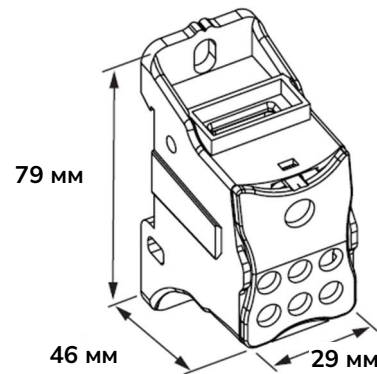

Кількість клем	Провідник	мм ²	Ø мм
x1	Flexibar Advanced	3x9x0.8-6x15.5x0.8	N/A
x6		2.5-16 (x6)	6.8

Жорсткий багатодротяний кабель

Гнучкий багатодротяний кабель

Артикул	Позначення		
		1	кг
569041	UDF-250A	1	0.15



Однополюсні розподільні блоки



UD 400 A



FLG 400

Забезпечує підключення Flexibar Advanced.



UDF 500A

UD-400 A
400 A – IEC
335 A –

- Icw kA rms 1 c: 24.5
- Ipk kA: 51
- Ui: 1000 V AC/DC IEC
- Vin: 600 V AC/DC UL

До одинадцяти кабелів

UDF-500 A
500 A – IEC
335 A –

- Icw kA rms 1 c: 24.5
- Ipk kA: 51
- Ui: 1000 V AC/DC IEC
- Vin: 600 V AC/DC UL

Плоский провідник до одинадцяти кабелів

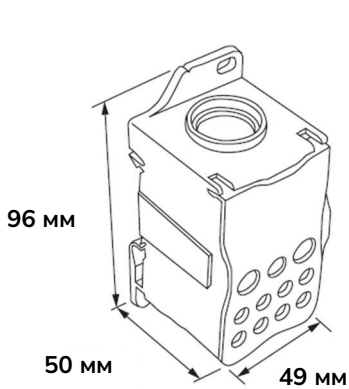

DIRECT FLG 400:
з Flexibar

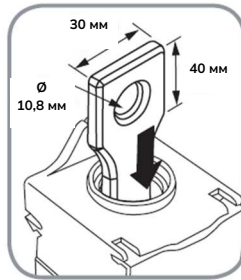

Пряме з'єднання між блоком і вимикачем.

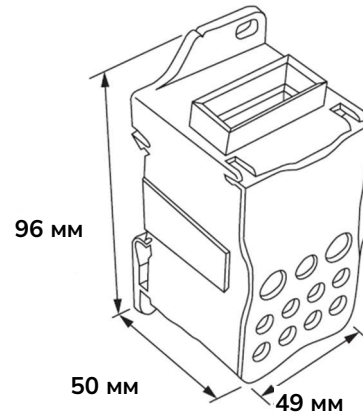

Кількість клем	Провідник	мм ²	Ø мм
x1		95–185	15
x11		6–25 (x2) /	9
		6–35 (x2)	9
		2.5–16 (x5)	6.8
		2.5–10 (x4)	6.1

Жорсткий багатодротяний кабель

Гнучкий багатодротяний кабель

Артикул	Позначення		
569050	UD-400A	1	0.4 кг
569170	FLG400*	10	0.05 кг

Кількість клем	Провідник	мм ²	Ø мм
x1	Flexibar Advanced	4x15.5x0.8–8x24x1	N/A
x11		2.5–16 (x5)	6.8
		2.5–10 (x4)	6.1
		6–25 (x2)	9

Жорсткий багатодротяний кабель

Гнучкий багатодротяний кабель

Артикул	Позначення		
569060	UDF-500A	1	0.37 кг

* Не має визнання UL і не відповідає IP20



Однополюсні розподільні блоки

Ідеально підходить для сонячних установок

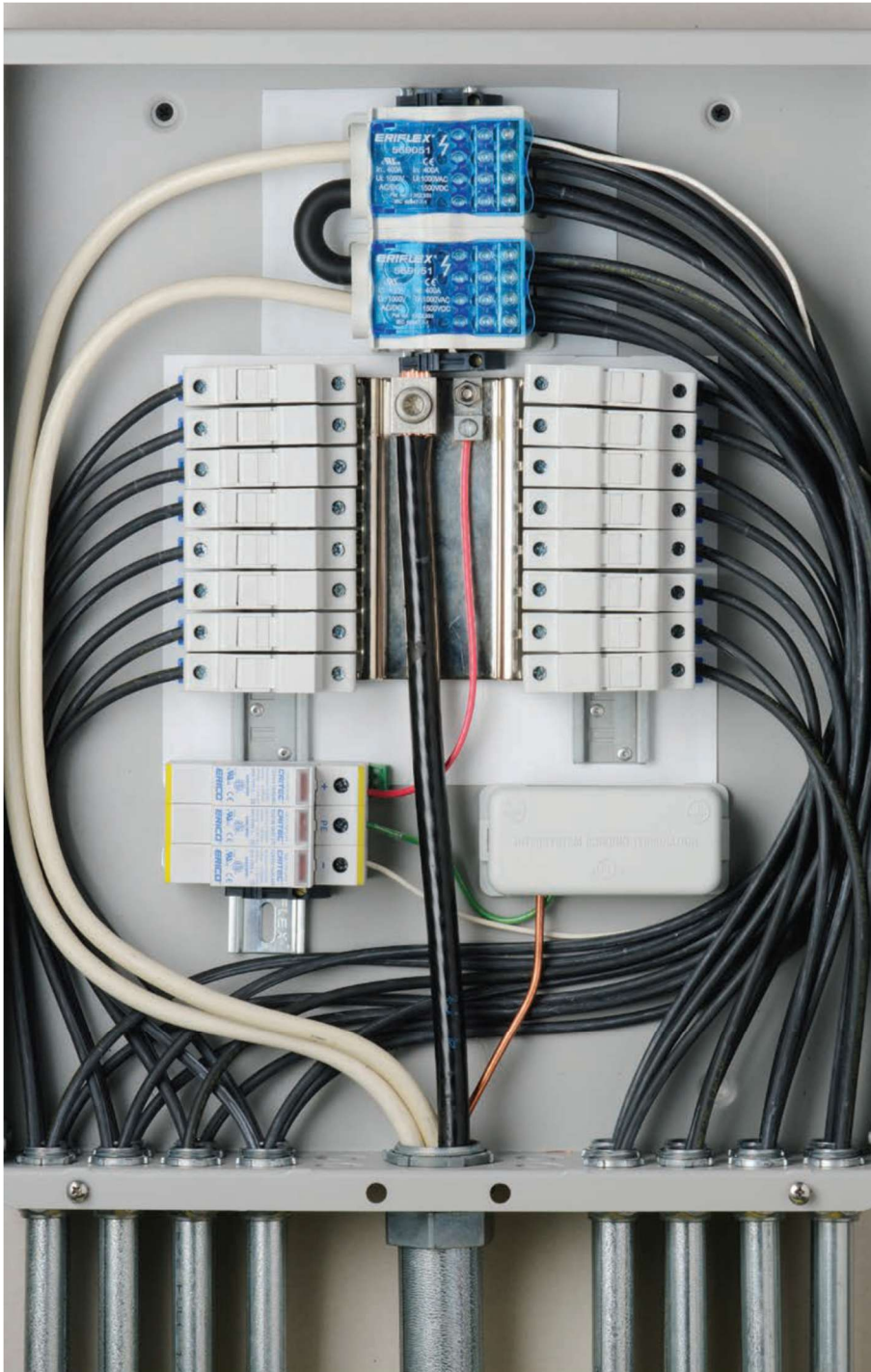

UL визнано для 1000 В AC/DC та сертифіковано за IEC для 1000 В AC / 1500 В DC.
Можна використовувати паралельно з перемичками разом з UD400 212 XX.

Однополюсні розподільні блоки



UD-400212AL та UD-400212CU

400 A – IEC

400 A – с

Від 2 до 12 кабелів

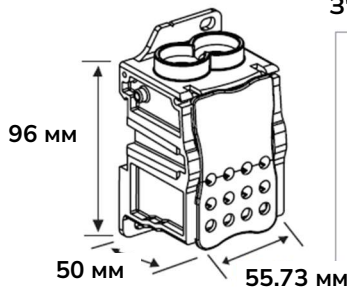

З'єднувач UD400J

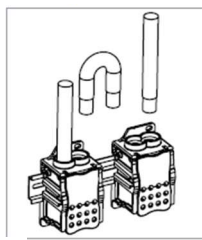

- I_{cw} кА rms 1 с: 24.5
- I_{pk} кА: 51
- U_i: 1000 V AC IEC
- U_i: 1500 V DC IEC
- V_{in}: 1000 V AC/DC UL

Кількість клем	Провідник	мм ²	Ø мм
x2		35–95	13.5
x12		2.5–10	6.1

Жорсткий багатодротяний кабель

Гнучкий багатодротяний кабель

Артикул	Позначення		кг
569251	UD-400212AL Луджений алюміній	1	0.160
569051	UD-400212CU Луджена мідь	1	0.38
569200	UD400J (380 A Max)	10	0.06



UD-400112AL та UD-400112CU

400 A – IEC

335 A – с

До 12 кабелів

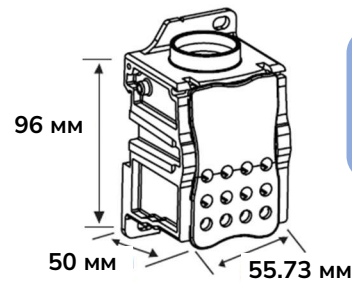

- I_{cw} кА rms 1 с: 24.5
- I_{pk} кА: 51
- U_i: 1000 V AC IEC
- U_i: 1500 V DC IEC
- V_{in}: 1000 V AC/DC UL

Кількість клем	Провідник	мм ²	Ø мм
x1		95–185	19
x12		2.5–10	6.1

Жорсткий багатодротяний кабель

Гнучкий багатодротяний кабель

Артикул	Позначення		кг
569252	UD-400112AL Луджений алюміній	1	0.180
569052	UD-400112CU Луджена мідь	1	0.4

Однополюсні розподільні блоки

UD6C500AL



UDF6C500AL



UD6C500AL

715 A – IEC

380 A – 

До 6 кабелів

- Icw kA rms 1 c : 34.3
- Ipk kA : 52.5
- Ui: 1000 V AC IEC
- Ui: 1500 V DC IEC
- Vin: 1000 V AC/DC UL

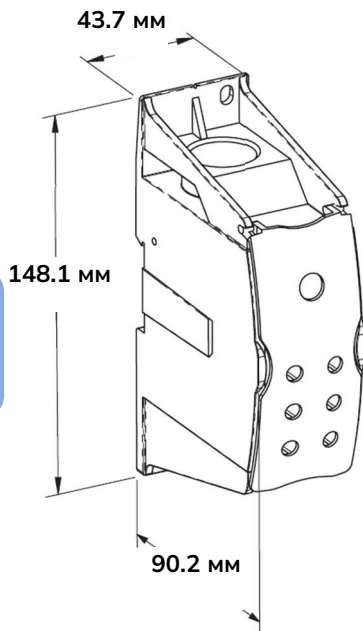

UDF6C500AL

775 A – IEC

(Flexibar Advanced)

545 A – IEC





(IBSB Advanced)

475 A – 

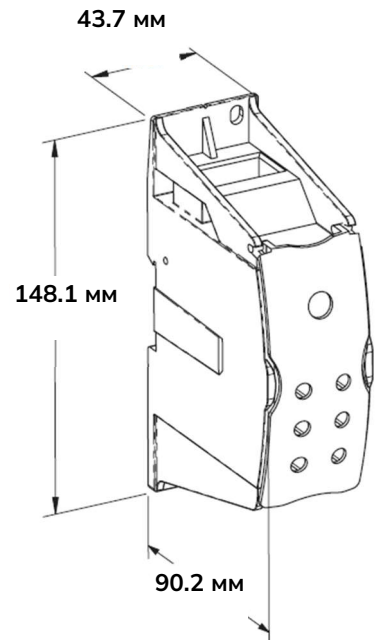
Плоский проводник до 6 кабелів



- Icw kA rms 1 c : 34.3
- Ipk kA : 52.5
- Ui: 1000 V AC IEC
- Ui: 1500 V DC IEC
- Vin: 1000 V AC/DC UL







Кількість клем	Провідник	мм ²	Ø мм
 x1		95-240	22
 x6		10-50	10

 Жорсткий багатодротяний кабель



 Гнучкий багатодротяний кабель

Артикул	Позначення		
569201	UD6C500AL	1	0.34 кг

Кількість клем	Провідник	мм ²	Ø мм
 x1	Flexibar Advanced IBSB Advanced	2x20x1-10x24x1 50-100	N/A
 x6		10-50	10

 Жорсткий багатодротяний кабель

 Гнучкий багатодротяний кабель

Артикул	Позначення		
569202	UDF6C500AL	1	0.34 кг

Однополюсні розподільні блоки



UDF9C500AL



UDF12C500A

UDF6C500AL

775 A – IEC

(Flexibar Advanced)

545 A – IEC





(IBSB Advanced)

475 A – 

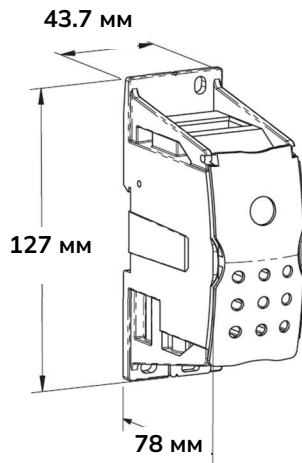
Плоский провідник до 6 кабелів



- I_{cw} кА rms 1 с: 32.2
- I_{pk} кА: 52.5
- U_i: 1000 V AC IEC
- U_i: 1500 V DC IEC
- V_{in}: 1000 V AC/DC UL



Кількість клем	Провідник	мм ²	Ø мм
 x1	 Flexibar Advanced	2x20x1–10x24x1	N/A
 x9	 IBSB Advanced	50–100	
		4–25	6.9

 Жорсткий багатодротяний кабель

 Гнучкий багатодротяний кабель

Артикул	Позначення		
569204	UDF9C500AL	1	0.27 кг

UDF6C500 AL

775 A – IEC

(Flexibar Advanced)

545 A – IEC





(IBSB Advanced)

475 A – 

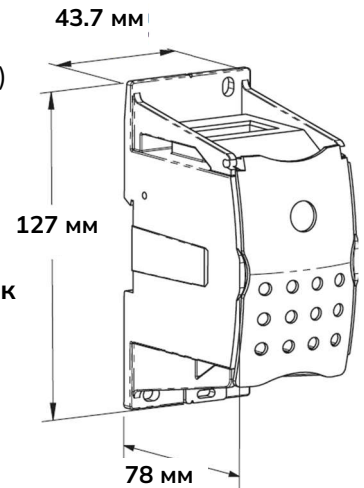
Плоский провідник до 12 кабелів



- I_{cw} кА rms 1 с: 34.3
- I_{pk} кА: 52.5
- U_i: 1000 V AC IEC
- U_i: 1500 V DC IEC
- V_{in}: 1000 V AC/DC UL



Кількість клем	Провідник	мм ²	Ø мм
 x1	 Flexibar Advanced	2x20x1–10x24x1	N/A
	 IBSB Advanced	50–100	
 x12		4–25	6.9

 Жорсткий багатодротяний кабель

 Гнучкий багатодротяний кабель

Артикул	Позначення		
569206	UDF12C500AL	1	0.36 кг

Однополюсні розподільні блоки

UD9C630AL



UD2C12C630AL



UD9C630AL

705 A – IEC

420 A – 

До 9 кабелів

- I_{cw} кА rms 1 с: 32.2
- I_{pk} кА: 52.5
- U_i: 1000 V AC IEC
- U_i: 1500 V DC IEC
- V_{in}: 1000 V AC/DC UL

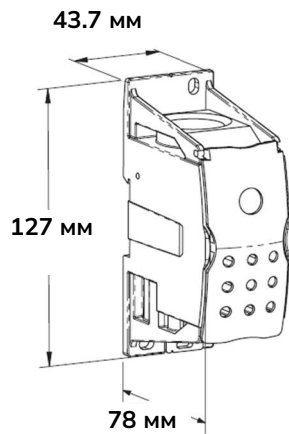

UD2C12C630AL



1010 A – IEC

670 A – 

Від 2 до 12 кабелів

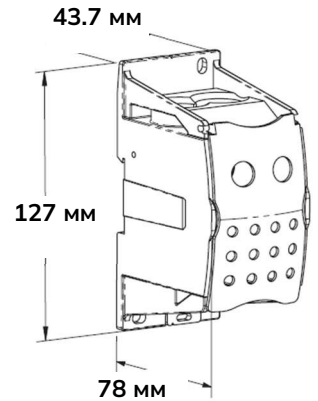

- I_{cw} кА rms 1 с: 42.9
- I_{pk} кА: 52.5
- U_i: 1000 V AC IEC
- U_i: 1500 V DC IEC
- V_{in}: 1000 V AC/DC UL





Кількість клем	Провідник	мм ²	Ø мм
x1		120–300	23.4
x9		4–25	6.9

 Жорсткий багатодротяний кабель



 Гнучкий багатодротяний кабель

Артикул	Позначення		
		шт	кг
569203	UD9C630AL	1	0.27

Кількість клем	Провідник	мм ²	Ø мм
x2		95–185	19.1
x12		4–25	6.9

 Жорсткий багатодротяний кабель

 Гнучкий багатодротяний кабель

Артикул	Позначення		
		шт	кг
569205	UD2C12C630AL	1	0.34



Однополюсні розподільні блоки

UDF12C800AL



UD2C12C1000AL



UDF12C800AL

885 A – IEC

(Flexibar Advanced)

800 A – IEC

(IBSB Advanced)

670 A – 

Плоский провідник до 12 кабелів

- I_{cw} кА rms 1 с: 42.9
- I_{pk} кА: 73.5
- U_i: 1000 V AC IEC
- U_i: 1500 V DC IEC
- V_{in}: 1000 V AC/DC UL

55.2 мм

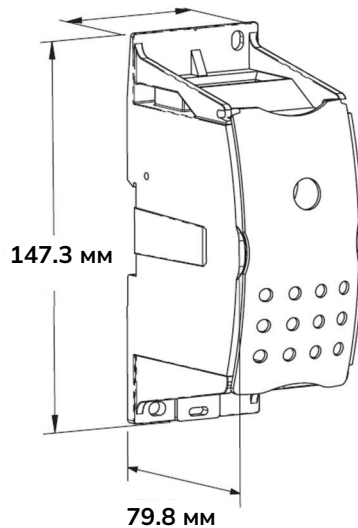

UD2C12C1000AL

1070 A – IEC

760 A – 

Від 2 до 12 кабелів

- I_{cw} кА rms 1 с: 42.9
- I_{pk} кА: 73.5
- U_i: 1000 V AC IEC
- U_i: 1500 V DC IEC
- V_{in}: 1000 V AC/DC UL

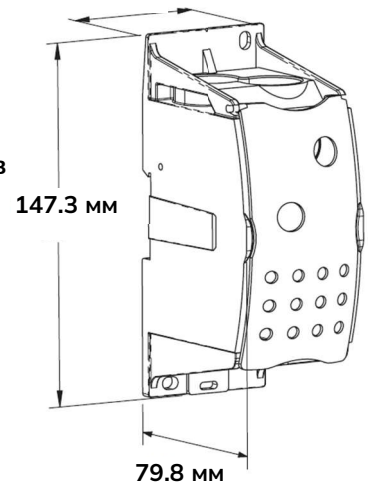

55.2 мм





Кількість клем	Провідник	мм ²	Ø мм
 x1	 Flexibar Advanced	2x20x1–10x32x1	N/A
 x12	 IBSB Advanced	50–240	
		4–25	6.9

 Жорсткий багатодротяний кабель



 Гнучкий багатодротяний кабель

Артикул	Позначення		
569208	UDF12C800AL	1	0.45 кг

Кількість клем	Провідник	мм ²	Ø мм
 x2		35–240	22
 x12		4–25	6.9

 Жорсткий багатодротяний кабель

 Гнучкий багатодротяний кабель

Артикул	Позначення		
569207	UD2C12C1000AL	1	0.45 кг



Однополюсні розподільні блоки

UDF9C1000AL



UD2C9C1250AL



UDF9C1000AL

1450 A – IEC

(Flexibar Advanced)

1100 A – IEC

(IBSB Advanced)

840 A – 

Плоский провідник до 9 кабелів

- Icw kA rms 1 c: 71.5
- Ipk kA: 73.5
- Ui: 1000 V AC IEC
- Ui: 1500 V DC IEC
- Vin: 1000 V AC/DC UL

70.5 мм

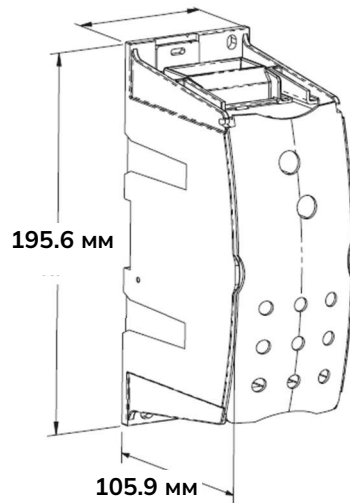

UD2C12C1000AL

1070 A – IEC

760 A – 

Від 2 до 9 кабелів

- Icw kA rms 1 c: 84
- Ipk kA: 73.5
- Ui: 1000 V AC IEC
- Ui: 1500 V DC IEC
- Vin: 1000 V AC/DC UL

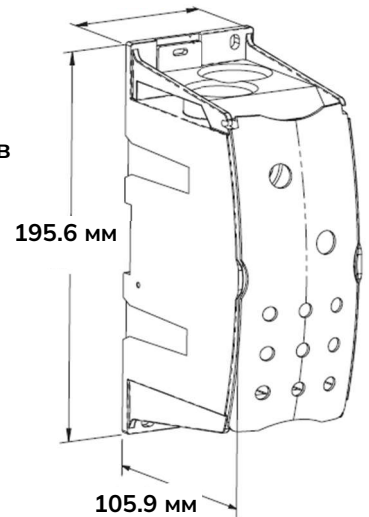

70.5 мм





Кількість клем	Провідник	мм ²	Ø мм
x1	Flexibar Advanced IBSB Advanced	6x24x1-10x50x1 120-240	N/A
x9		10-95	13.5

 Жорсткий багатодротяний кабель

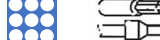

 Гнучкий багатодротяний кабель

Артикул	Позначення		
569210	UDF9C1000AL	1	0.93 кг

Кількість клем	Провідник	мм ²	Ø мм
x2		185-400	27.5
x9		10-95	13.5

 Жорсткий багатодротяний кабель

 Гнучкий багатодротяний кабель

Артикул	Позначення		
569209	UD2C9C1250AL	1	0.93 кг

